

МагоЛего

Актуальные проблемы конкурентной (деловой)
разведки

Лекция, 4 часа

10



Пути укрепления доверия пользователей информации к результатам
конкурентной разведки

Содержание лекции:

- 1) Вводная часть
- 2) Системный анализ как методологическая база разведки
- 3) Системные проблемы конкурентной (деловой) разведки
- 4) Теория ограничений Голдратта
- 5) Библиография
- 6) Наши координаты

Вводная часть – конкурентная разведка как процесс

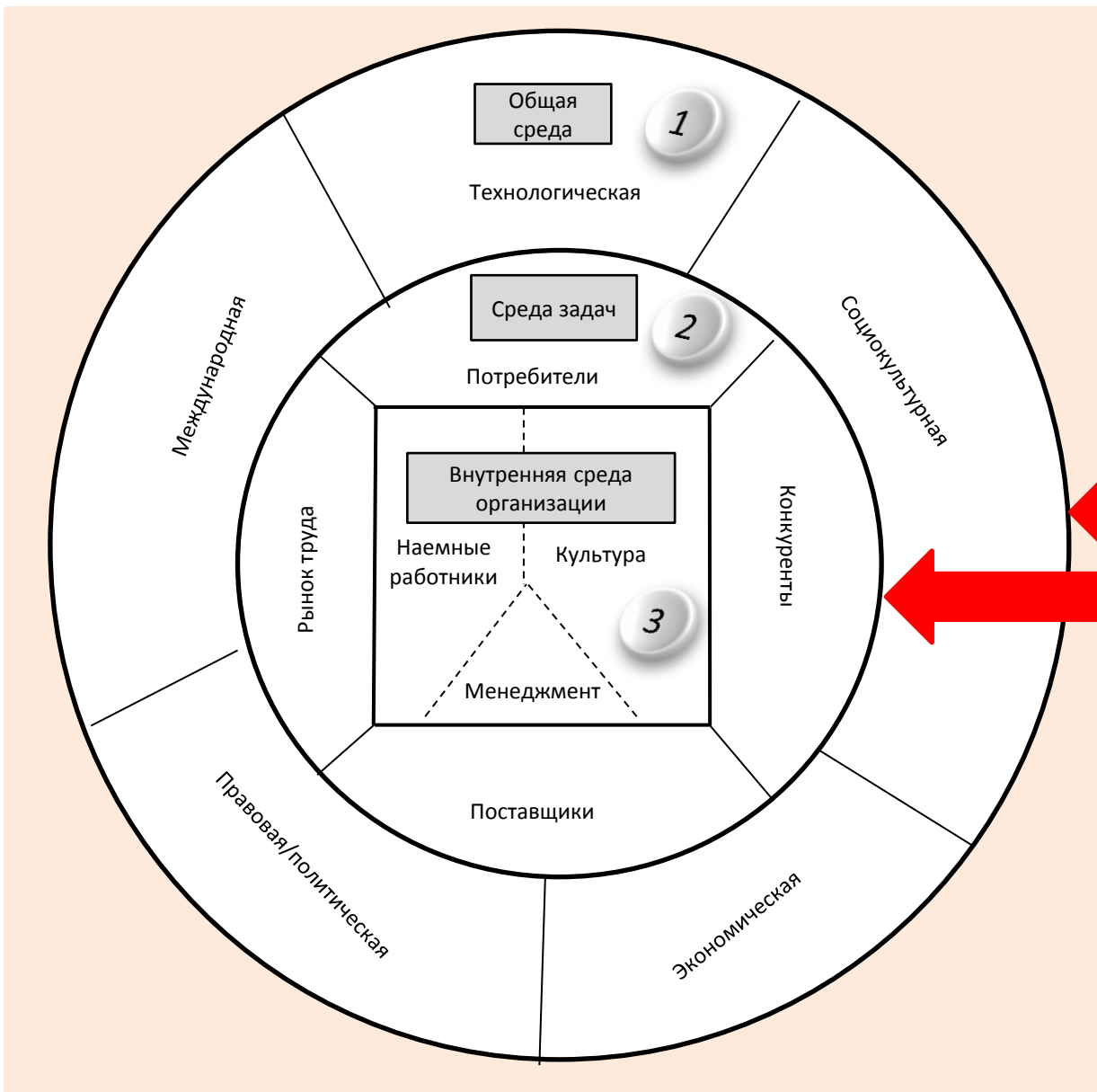

Среда бизнеса:

Сфера профессиональных интересов деловой разведки

Двухмерная модель

Внешняя и внутренняя среда предприятия по Ричарду Дафту: Менеджмент

Синхронизация стратегии и тактики

Лемке Г.Э. Коммерческая разведка для конкурентного превосходства. 2011. М. МФПА.

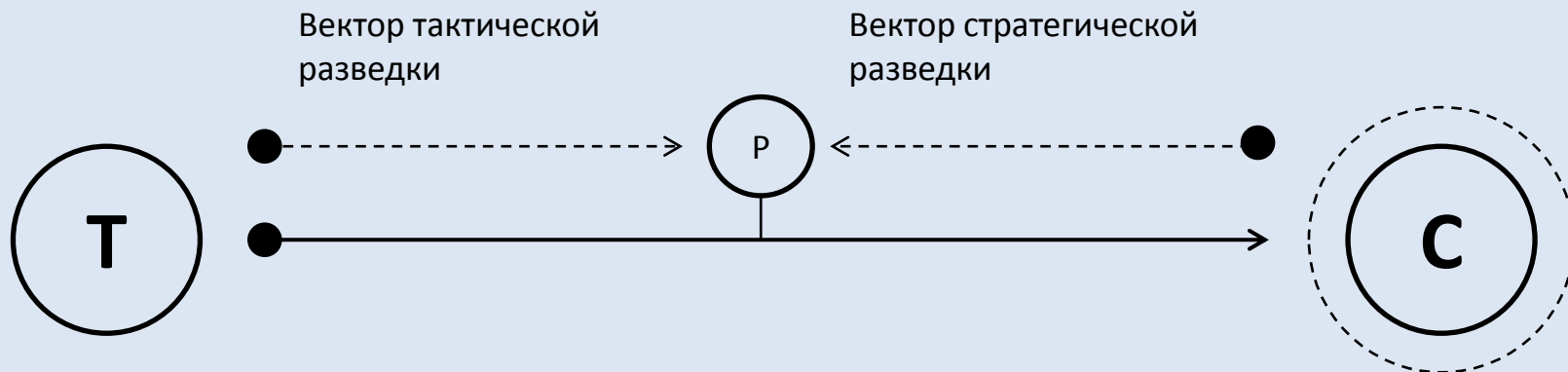

Значки:



текущее состояние бизнеса



сфера интереса разведки



стратегические цели бизнеса



точка завершения исследований и принятия решения по проблеме

Формы и методы конкурентной (деловой) разведки

Стратегическая цель бизнеса



Сфера интереса разведки

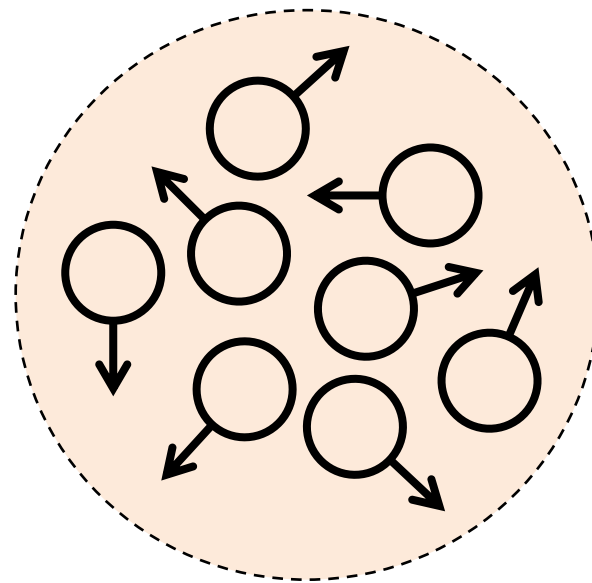

Носит первичный характер

Субъективно
сформулированное
пожелание, связанное с
динамикой конкурентных
отношений и занимаемой
на рынке нишей

Носит вторичный характер

Объективно носит более
широкий характер, связана
с изучением динамических
факторов сложной среды

Сфера интереса разведки. Как изучать?

Случайный или ошибочный выбор ключевых элементов или необходимость изучать все, случайная методика, хаотичные действия

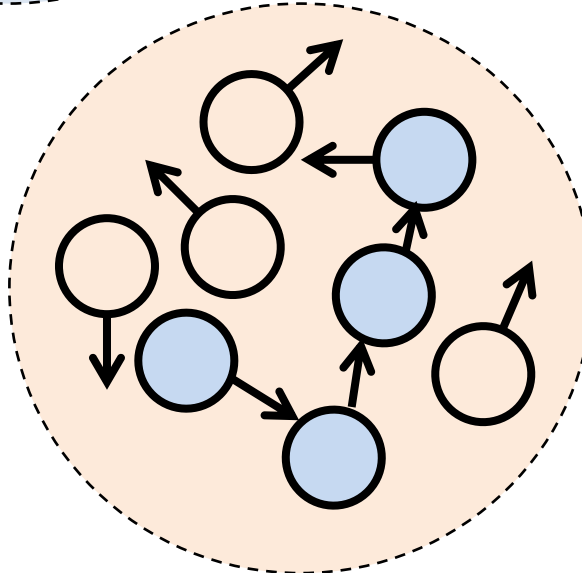
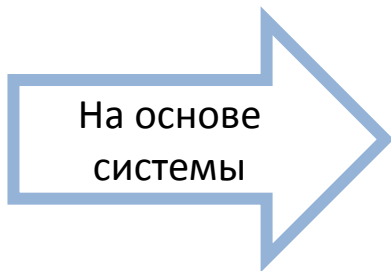
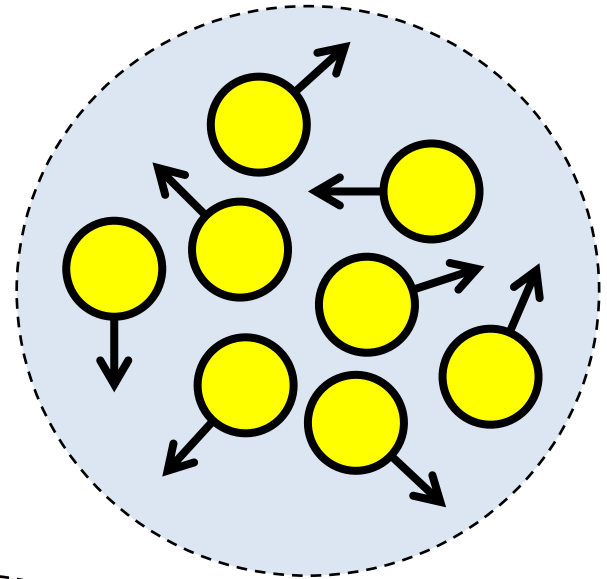
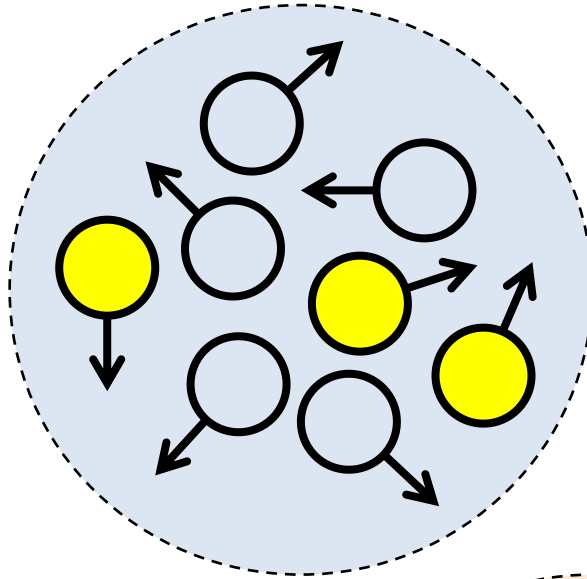

Осмысленный выбор ключевых элементов и адекватная методика их анализа, последующие упорядоченные действия

кейс



Кейс не из бизнеса

Государственный переворот в Киеве



Растерянность
руководства силовых
ведомств Украины

Поезда дружбы
националистов

Неготовность США и НАТО к
активным действиям России



Отсутствие приказа у частей
ВСУ на полуострове

Политическая воля руководства
Российской Федерации,
решительность Парламента
Крыма, быстрые и правильные
действия «вежливых людей» на
основании достаточной и точной
многофакторной информации.



Выбор народа
Крыма

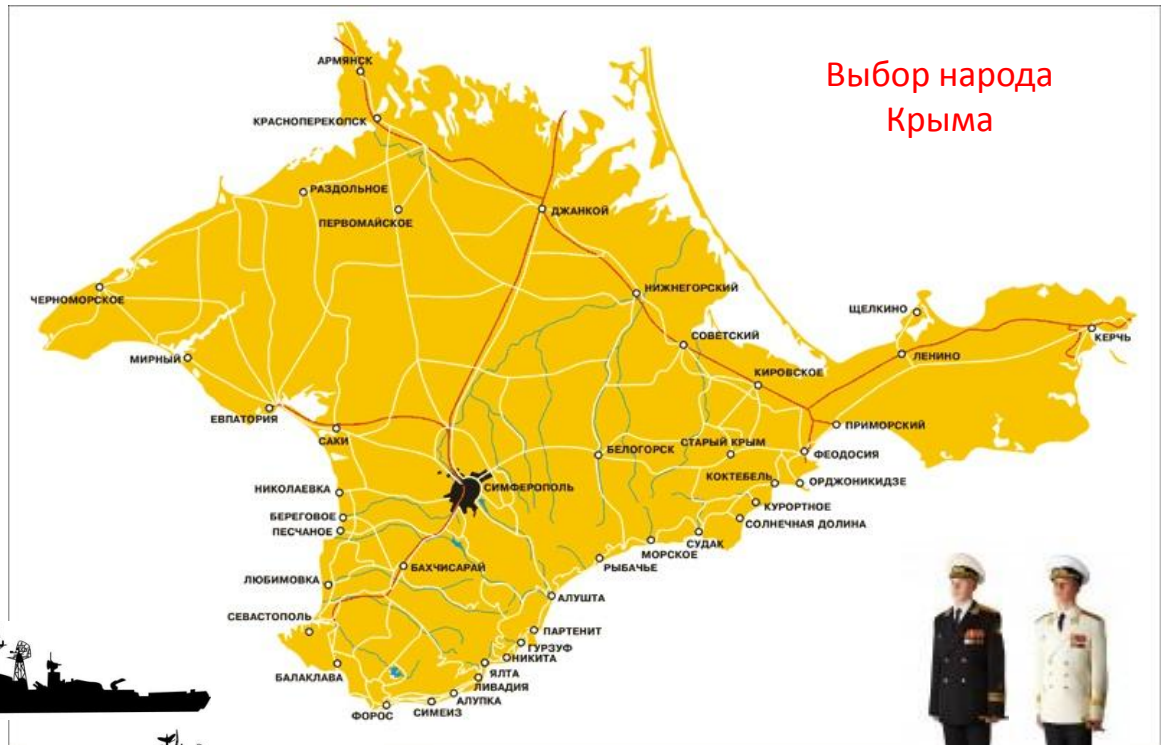

База флотов Украины и России



Переход командования флота
Украины на сторону народа Крыма

Намерения руководства США и НАТО по
созданию стратегического плацдарма в Крыму
не были реализованы в силу неполной
информации и ошибочного прогнозирования
событий.

Комплекс Вассермана

Верхушки

Прежде, чем
скачивать из
Интернета все, что
можно, нужно
остановиться,
подумать и
определить что вам
нужно, где оно лежит
и как его взять...



**Победитель всевозможных интеллектуальных конкурсов,
мыслитель-энциклопедист, политолог, журналист...**

Системный анализ как методологическая база разведки

Базовые аксиомы системного анализа

Дружим с философией

Миры материальны

Миры состоят из субстанции

Миры беспредельны

Миры уравновешены балансом
противоположностей

Мирам присущи тенденции к
сохранению и развитию

Содержательность – в мире нет
пустоты

Управляемость объектов мира

Синэкстремальность – мир не
совершенен

Разрывность – будущее не всегда
определено предшествующим

Конечность – любой процесс в мире
имеет начало и конец

Время в нашем мире не является
абсолютной константой

Пространство – объекты мира
существуют в множестве пространств

Система – комплекс взаимодействующих компонентов или совокупность элементов, находящихся в определенных отношениях друг с другом.

Система – любая сущность, концептуальная или физическая, состоящая из взаимодействующих частей.

Система – множество элементов, находящихся в отношениях и связях друг с другом, образующих определенную целостность, единство.

Расчленимость – объект расчленим, если существует возможность выделить в нем фиксированное число составных частей первого уровня, а в них – части второго уровня и так далее.

Понятие **уровень** употребляется в системном анализе в четырех значениях: эшелоны, страты, слои и оценки.

Целостность – объект, состоящий из нескольких выделенных частей, обладает целостностью, если:

- a) в нем в результате взаимодействия частей образуется новое качество, отсутствующее у частей;
- b) каждая составная часть приобретает иные качества по сравнению с качествами, присущими этим же частям вне данного объекта.

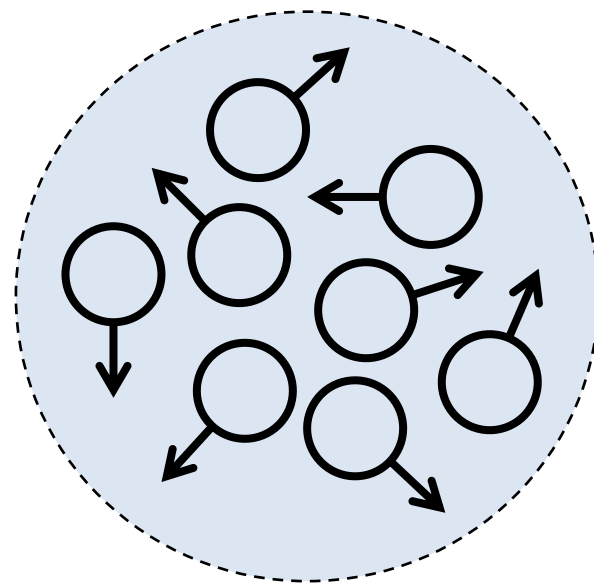

Сфера интереса разведки

Связанность – признак, свидетельствующий о том, что целостные свойства изучаемого объекта и особые свойства его частей формируются за счет межкомпонентных (внутриуровневых и межуровневых) отношений, взаимодействий и связей.

Типология связей:

- Однозначные, многозначные, неопределенные
- Прямые и обратные
- Линейные и нелинейные
- Облигатные и необлигатные (обязательные/необязательные)
- Явно выраженные и неявно выраженные
- Элементарные и составные
- Рациональные и иррациональные
- Непрерывные и разрывные
- Односторонние, двусторонние, многосторонние

Функции системы – совокупность результатов воздействий, оказываемых данной системой на среду, на другие системы и на саму себя.

Эффективность системы – количественная или качественная характеристика, позволяющая судить о степени выполнения системой присущих ей функций. В случае, когда основная функция системы выражается через ее целевую направленность, эффективность отражает степень достижения системой своих целей.

Сфера интереса разведки

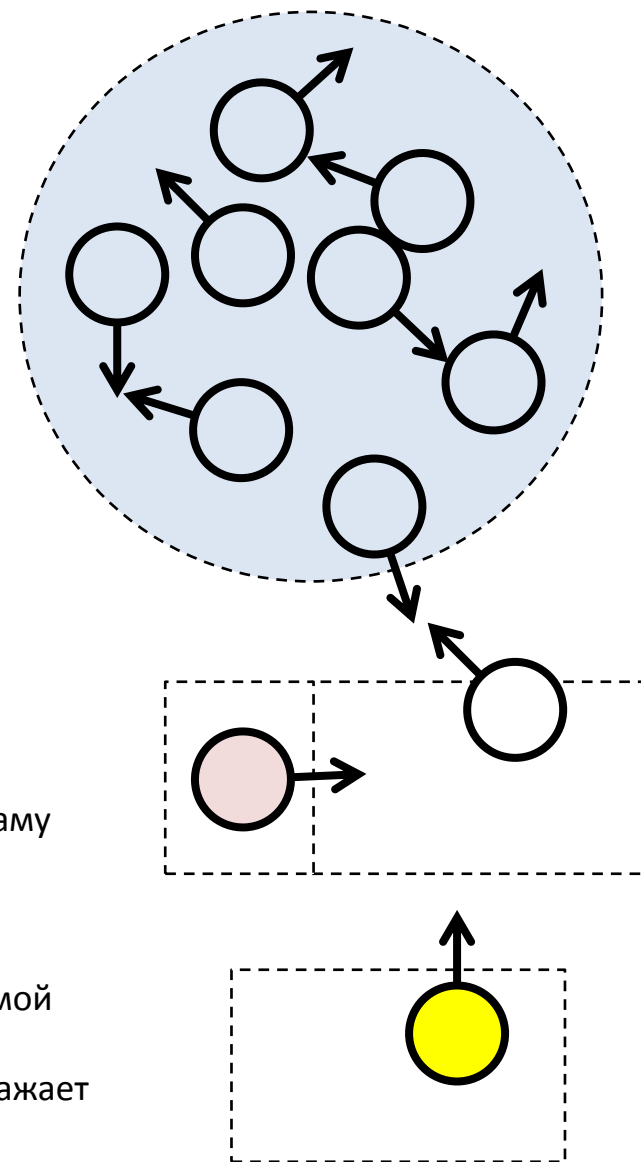

Пример описания системы

Фрагмент состава компьютера

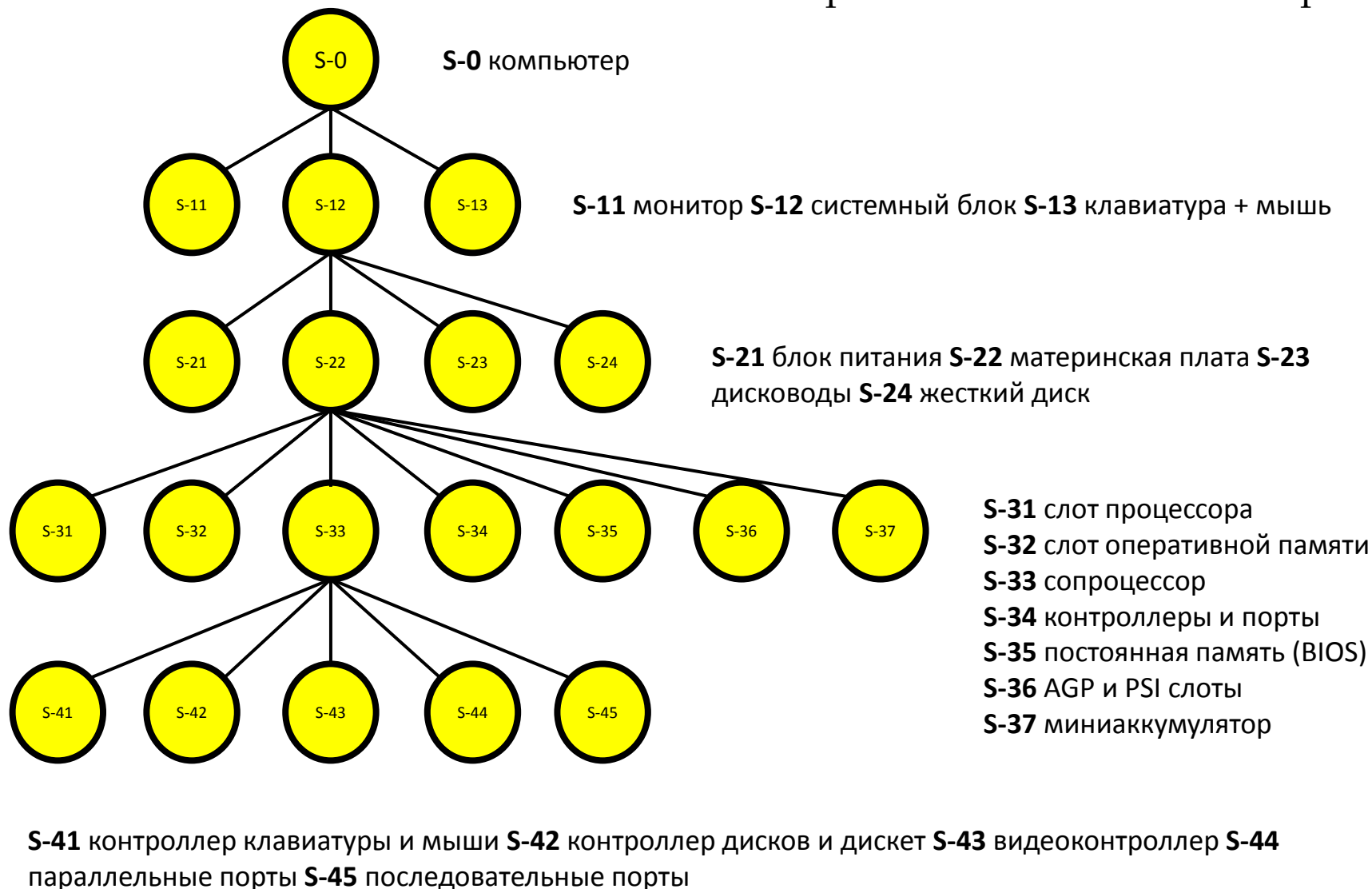

Принципиальная схема дедуктивного анализа модели

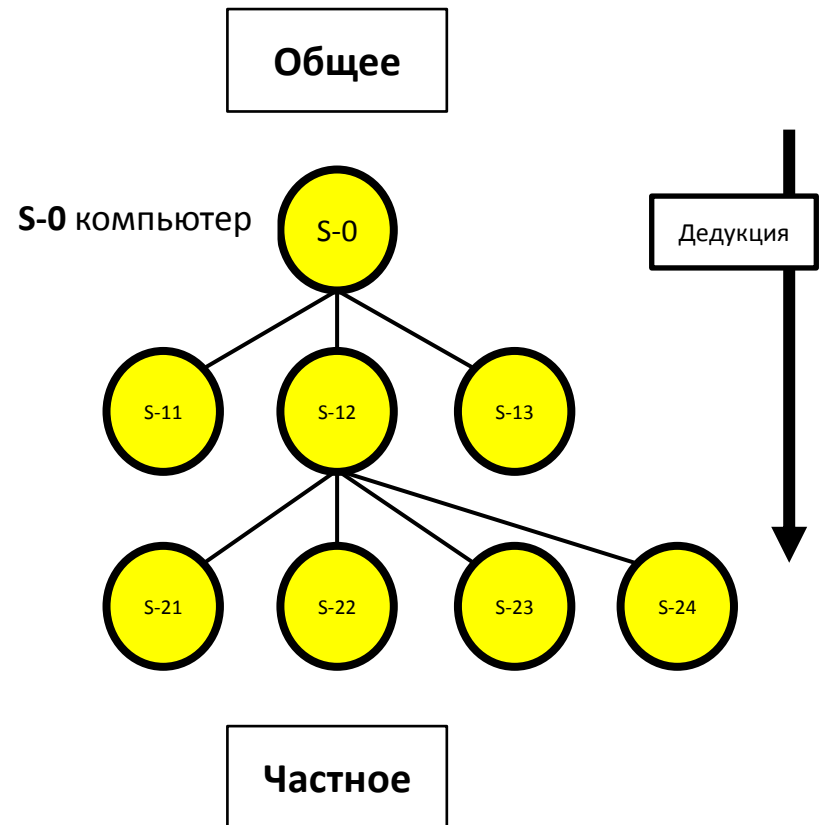
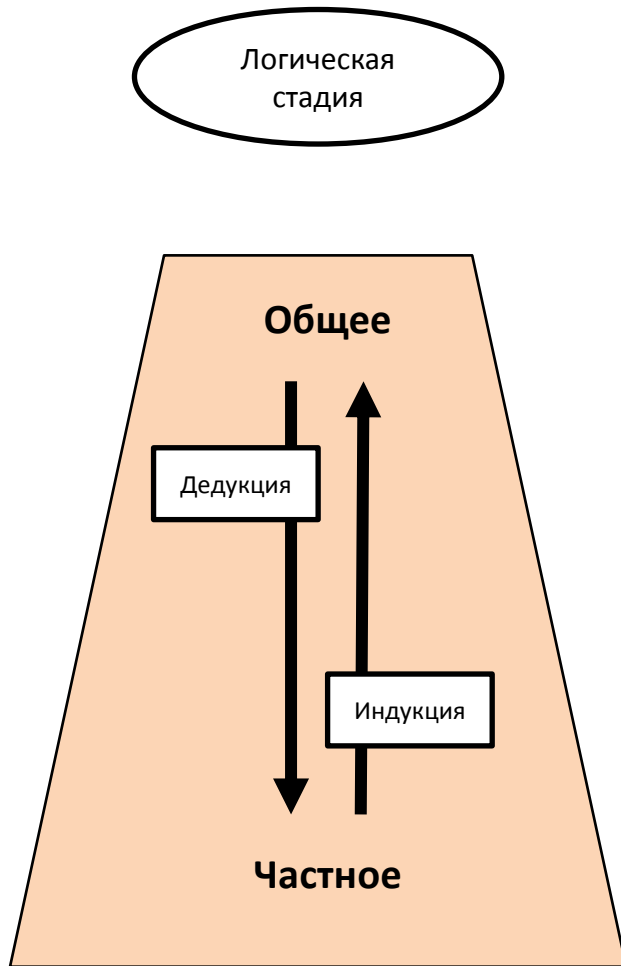

Теоретическое исследование призвано открывать новые факты и закономерности, онтологический анализ – выявлять скрытые предпосылки, лежащие в основании соответствующих теорий, воссоздавать их реальный контекст и смысл, обеспечивать необходимый фон для сравнения конкурирующих теорий и структурирования накопленного запаса знаний.

Стадии познавательного процесса в науке

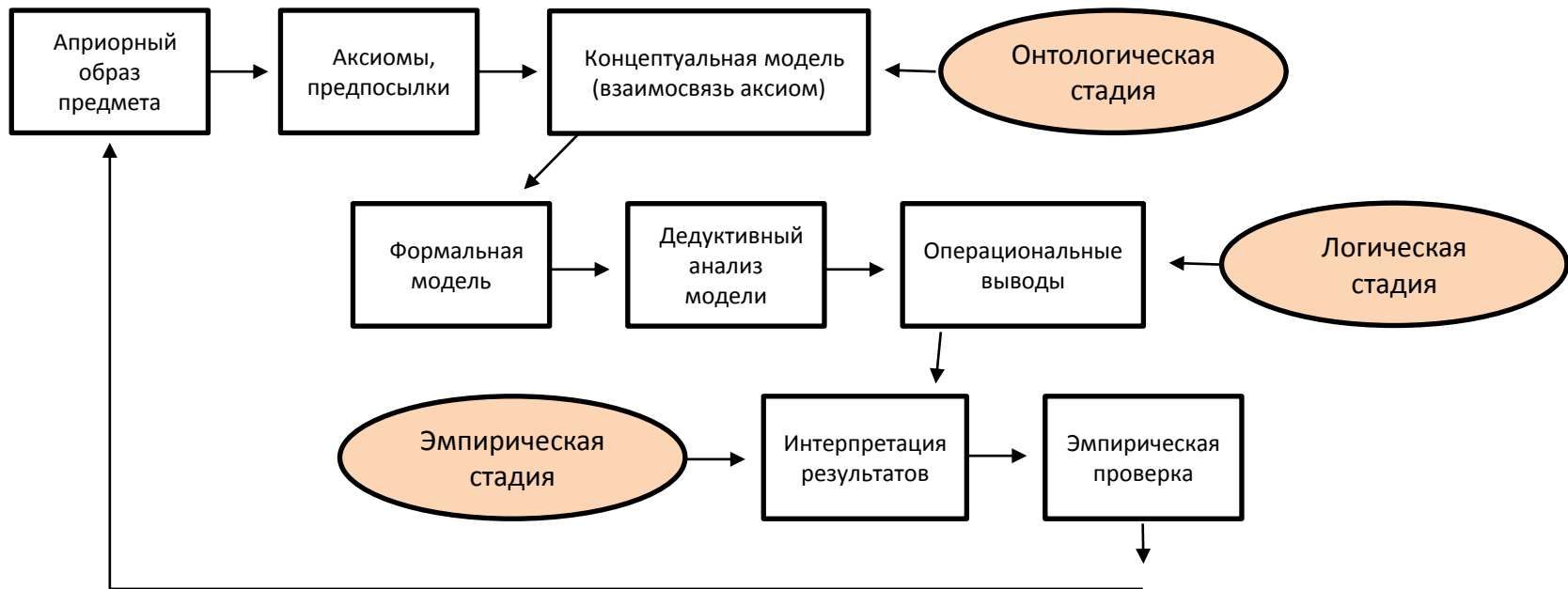

Формальные ограничения – правила, устанавливаемые обществом (государством) для регламентации сферы отношений.

Неформальные ограничения – ограничения, возникающие во взаимоотношениях людей с окружающими.

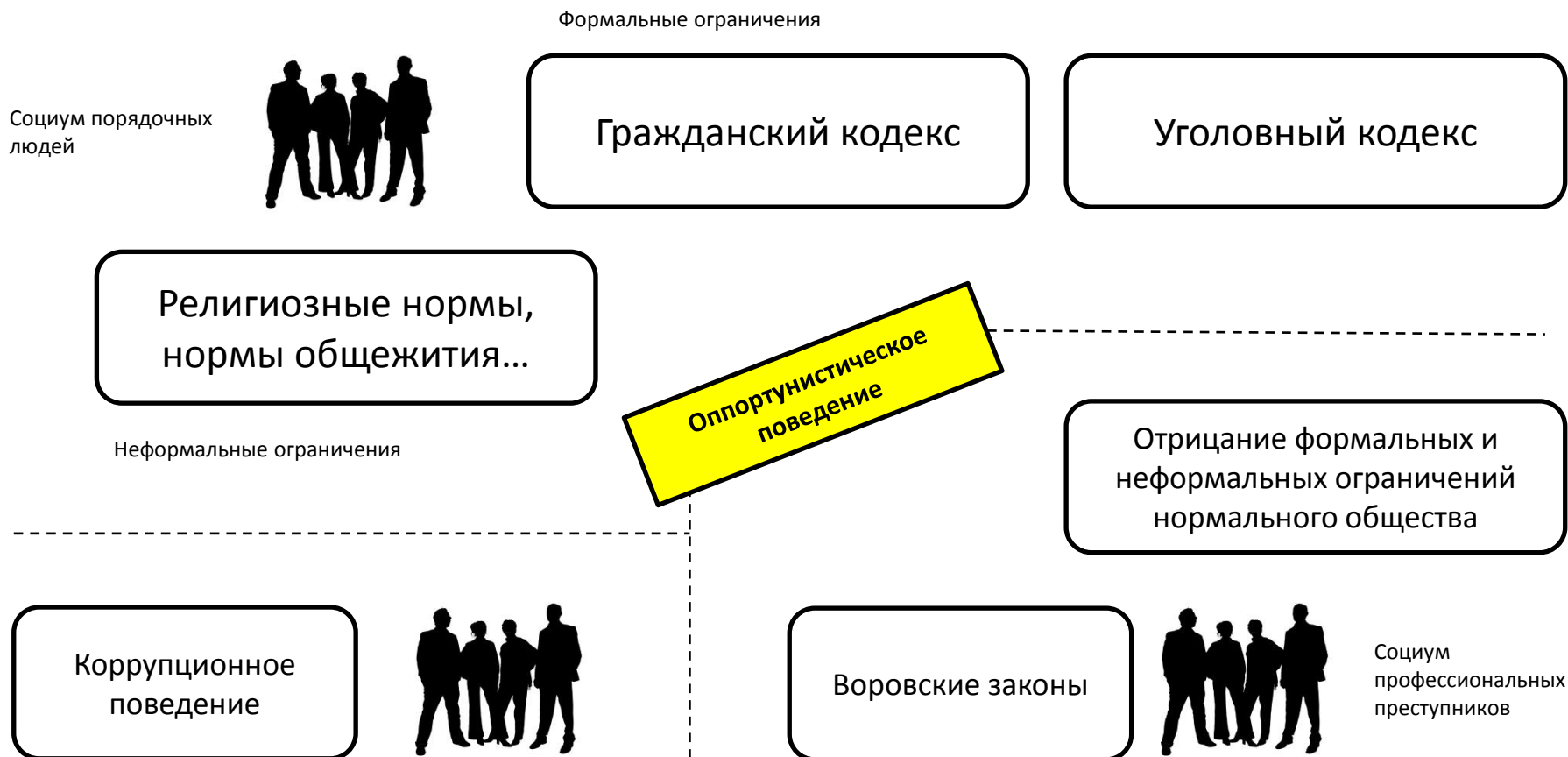

Группы экономических агентов

Институциональные ограничения включают как запреты индивидам совершать определенные действия, так и, иногда, указания, при каких условиях отдельным индивидам разрешены некоторые действия.

Норт, СС 19

Группа «D»
Представители асоциальных неформальных институтов, непризнанных институтами общества и государства

Издержки защиты прав собственности

Издержки предупреждения оппортунистического поведения

Группа «C»
Оппортунистическое поведение (нарушение договоров внутри организации)

Группа «B»
Оппортунистическое поведение (нарушение договоров с другими организациями)

Группа «A»
Соблюдение формальных и неформальных ограничений

Институциональные ограничения

Издержки защиты технологических процессов

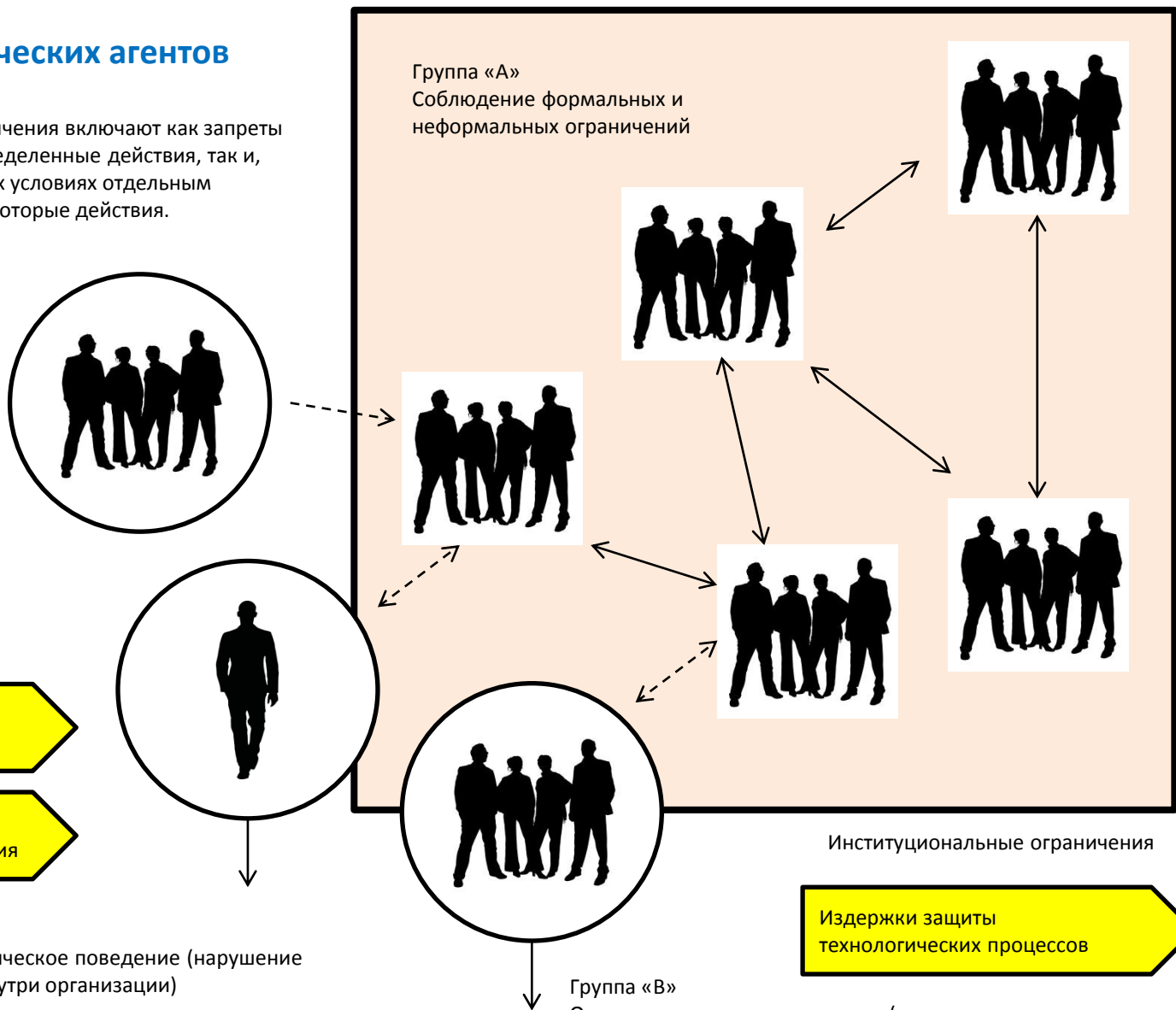

Системные проблемы конкурентной (деловой) разведки

СИСТЕМНЫЕ ПРОБЛЕМЫ КОНКУРЕНТНОЙ (ДЕЛОВОЙ) РАЗВЕДКИ

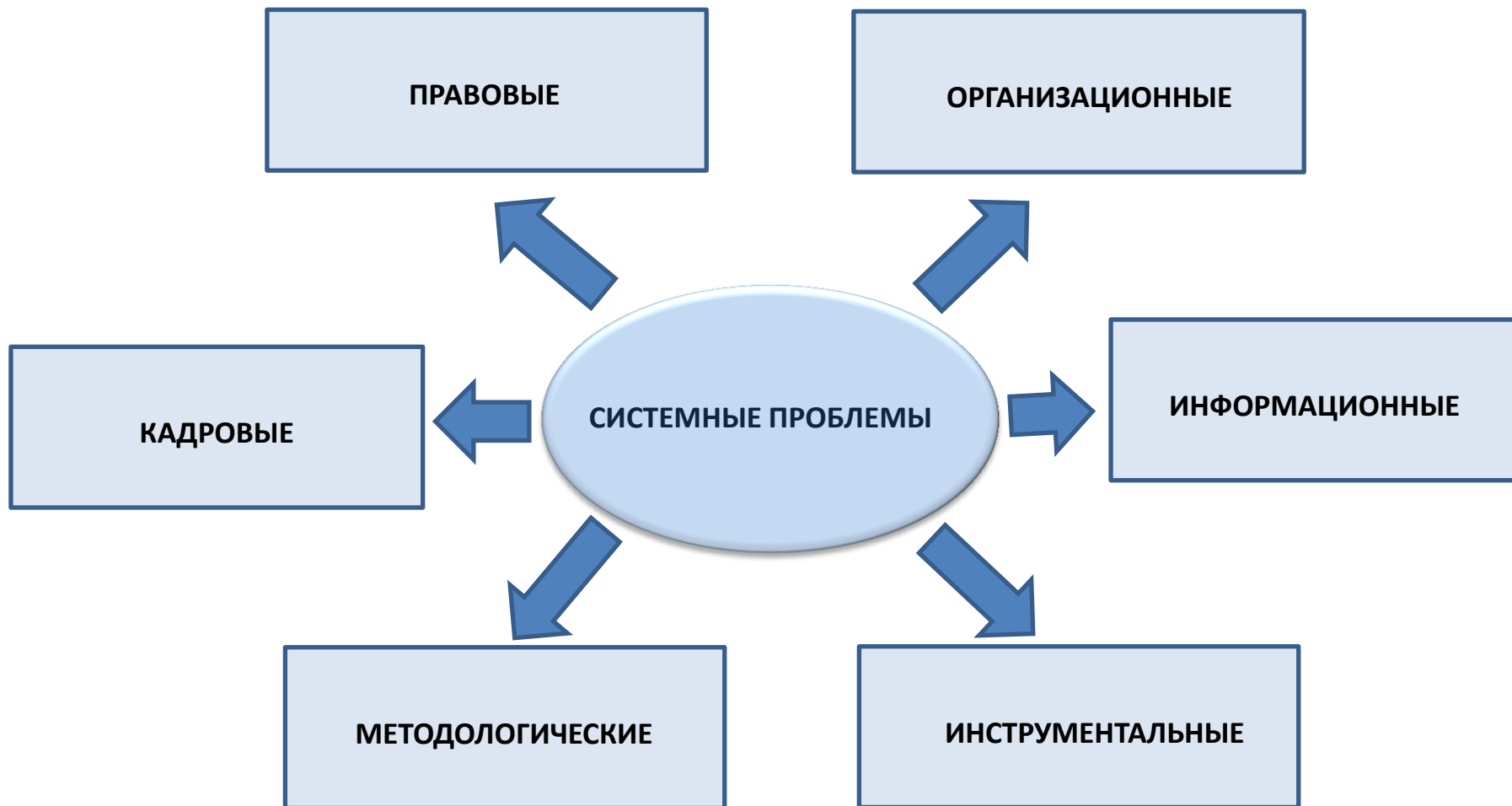

ПРАВОВЫЕ ПРОБЛЕМЫ

**ОСНОВНОЙ ПРИНЦИП – ДЕЙСТВОВАТЬ В РАМКАХ СУЩЕСТВУЮЩЕГО ЗАКОНОДАТЕЛЬСТВА,
ИСКЛЮЧАЯ ИСПОЛЬЗОВАНИЕ УГОЛОВНО НАКАЗУЕМЫХ СРЕДСТВ**

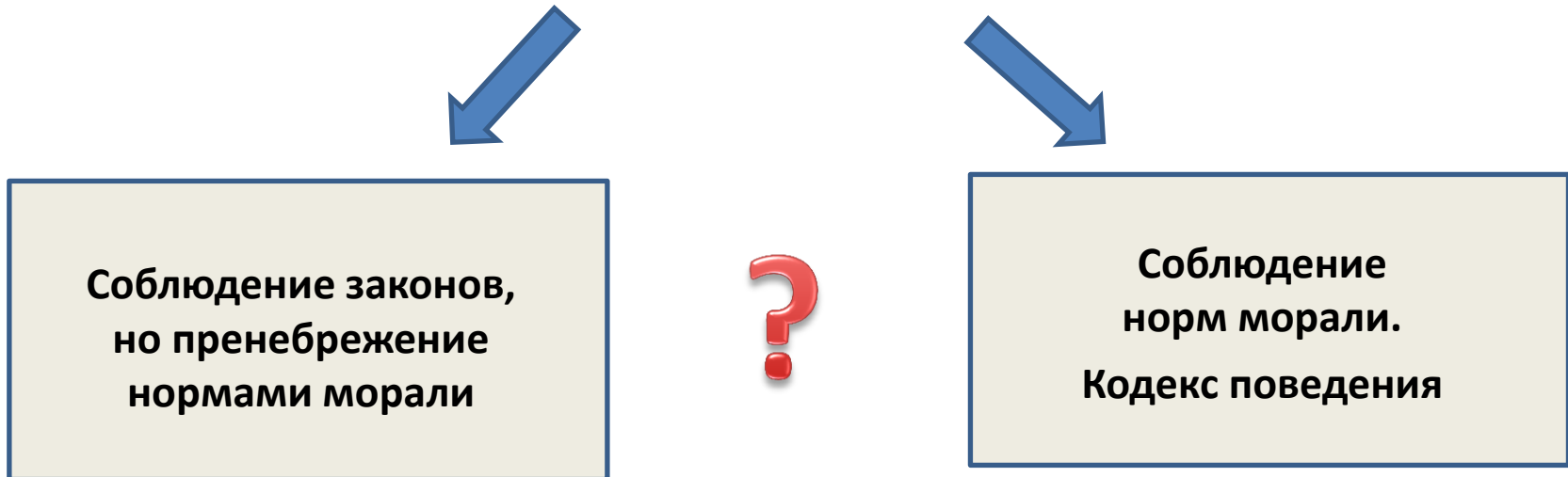

**ОСНОВЫ ДЕЯТЕЛЬНОСТИ: ЗАКОННОСТЬ МЕТОДОВ СБОРА ИНФОРМАЦИИ
 ЗАКОННОСТЬ ДОСТУПА К КОНКРЕТНОЙ ИНФОРМАЦИИ**

ОРГАНИЗАЦИОННЫЕ ПРОБЛЕМЫ

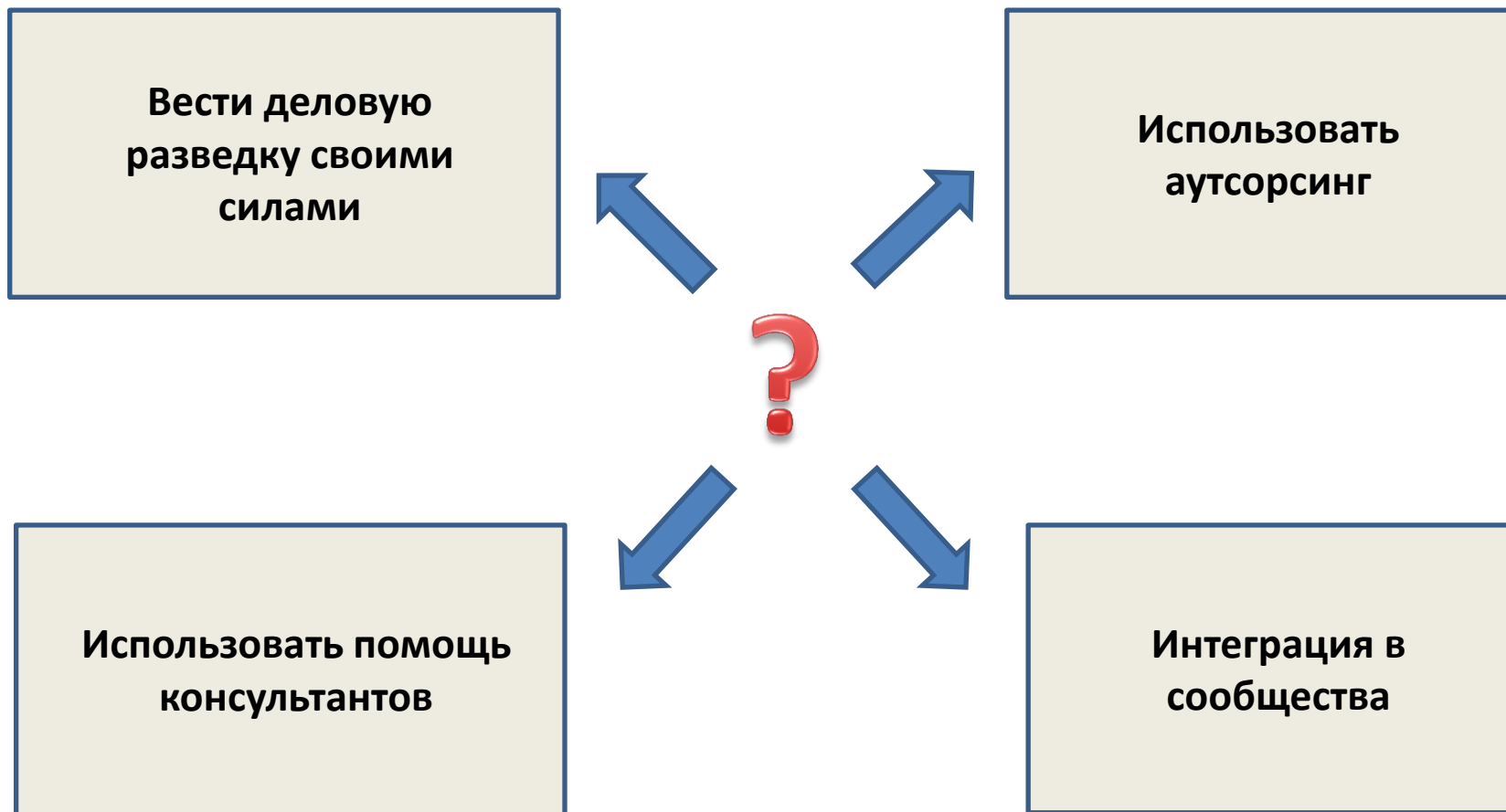

ИНФОРМАЦИОННЫЕ ПРОБЛЕМЫ

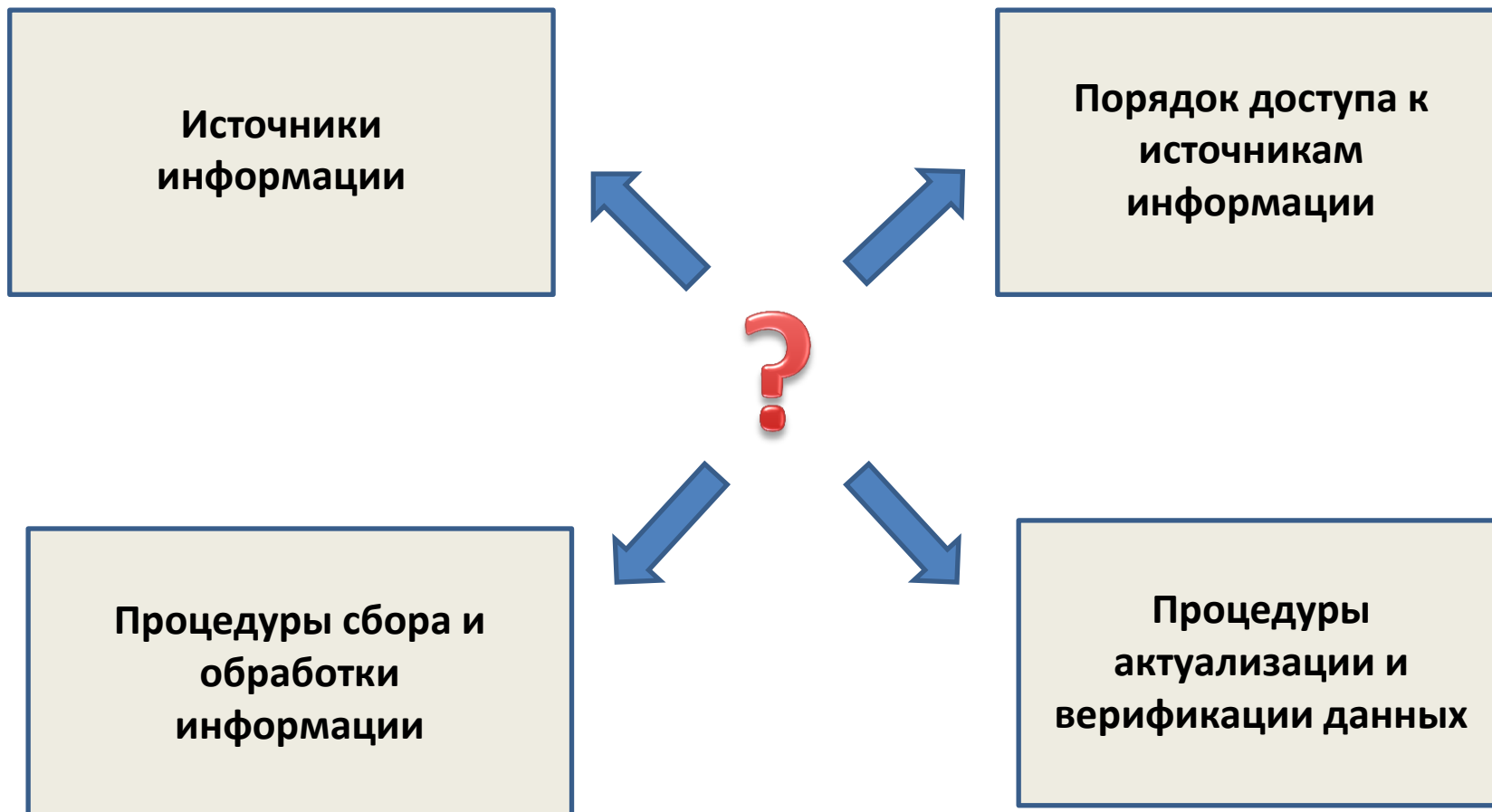

ОСНОВНЫЕ ИСТОЧНИКИ ИНФОРМАЦИИ

Напоминание о теме № 4

ОФИЦИАЛЬНЫЕ

Условия доступа: свободные и коммерческие



ОТКРЫТЫЕ

Условия доступа: свободные



КОНФИДЕНЦИАЛЬНЫЕ

Условия доступа: при наличии прав



ЧАСТНЫЕ

Условия доступа: коммерческие

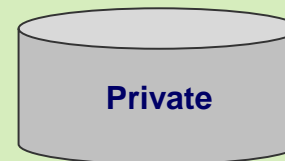

ПРОБЛЕМЫ ИСПОЛЬЗОВАНИЯ ИНСТРУМЕНТАЛЬНЫХ СРЕДСТВ

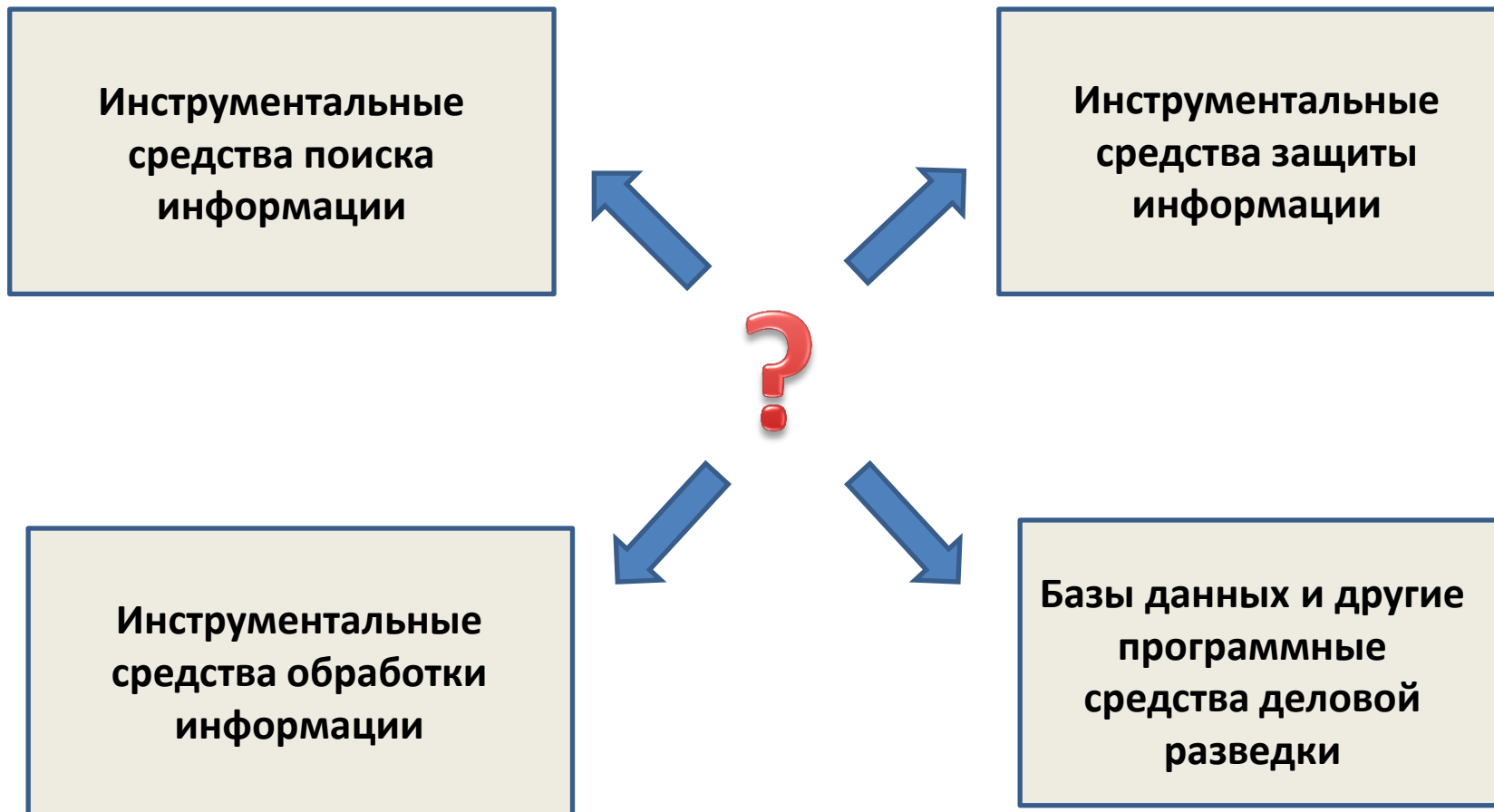

РЕЗУЛЬТАТЫ ОПРОСА ПРЕДСТАВИТЕЛЕЙ БИЗНЕС-СООБЩЕСТВА «КАКИЕ АСПЕКТЫ ДЕЛОВОЙ РАЗВЕДКИ ИНТЕРЕСУЮТ?» *

Аналитические методы обработки информации	- 66%
Источники информации для КР	- 43%
Технические средства поиска информации	- 41%
Обеспечение Инфобезопасности собственной фирмы	- 26%
Способы использования сведений КР	-22%
Бенчмаркинг как специфический метод КР	- 21%
Интернет как особый инструмент КР	-21%
Программное обеспечение для КР	-20%
Правовые нормы ведения КР	-20%
Технические средства защиты информации	- 19%
Технические системы обработки информации	-15%
Теоретическая основа КР	- 11%
Этические нормы ведения КР	- 9%
Затрудняюсь ответить	- 1%

* По данным школы бизнес-исследований Алексея Шевчука

МЕТОДОЛОГИЧЕСКИЕ ПРОБЛЕМЫ



ПРИМЕР ИСПОЛЬЗОВАНИЯ ВЕРБАЛЬНОГО МОДЕЛИРОВАНИЯ В ДЕЛОВОЙ РАЗВЕДКЕ



Структура конкурентной угрозы

ПРИМЕР ИСПОЛЬЗОВАНИЯ ГИБРИДНОЙ ТЕХНОЛОГИИ

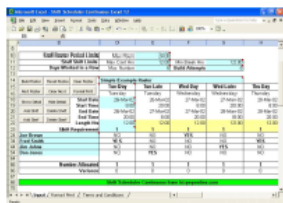
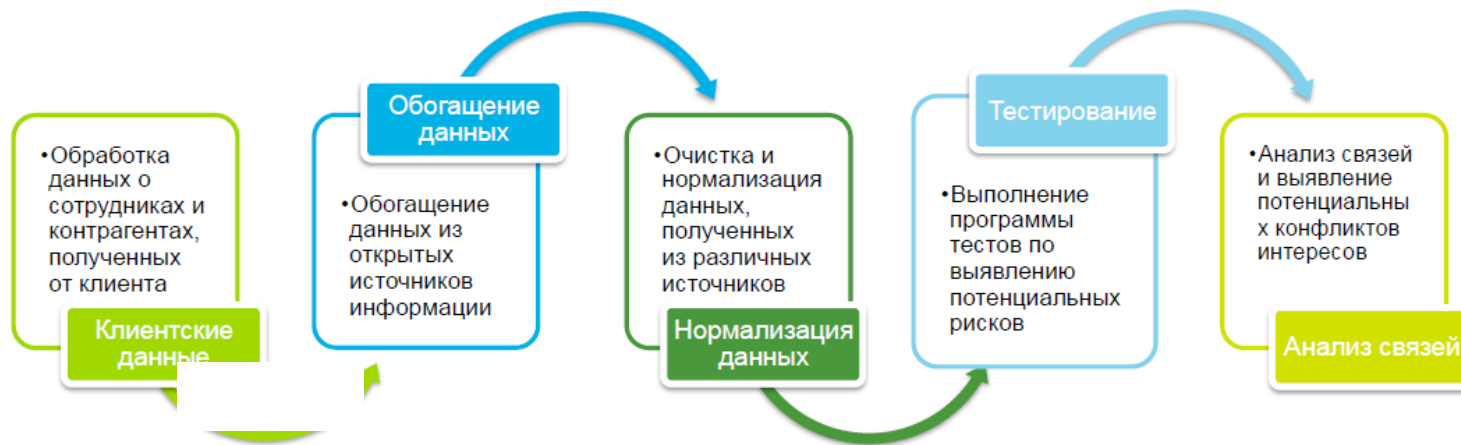

КАДРОВЫЕ ПРОБЛЕМЫ

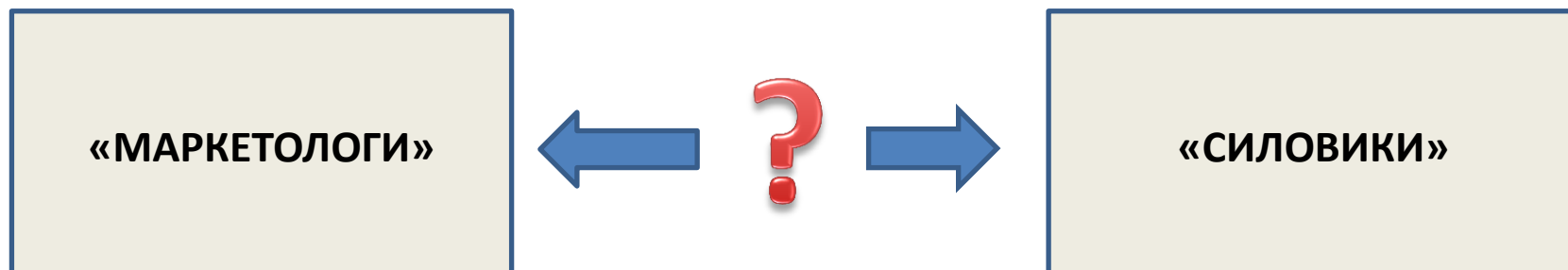

- «Маркетологи» и «силовики» принципиально по-разному относятся к проведению коммерческой сделки. Само восприятие коммерческой сделки у них довольно часто может кардинально отличаться.
- «Маркетологи», работая в конкурентной разведке, чаще стоят на позициях разведки, тогда как многие «силовики» более склонны заниматься контрразведкой.
- «Маркетологи» способны увидеть информацию по намекам и слабым сигналам, тогда как «силовики» могут пройти мимо огромного пласта ценной коммерческой информации, не заметив ее.
- «Маркетологи» чаще могут быть набраны из уже известных и проверенных в совместной работе людей, тогда как «силовики» - почти всегда люди со стороны

ОСНОВНЫЕ СФЕРЫ ОТВЕТСТВЕННОСТИ ПРИ ПОДГОТОВКЕ СПЕЦИАЛИСТОВ

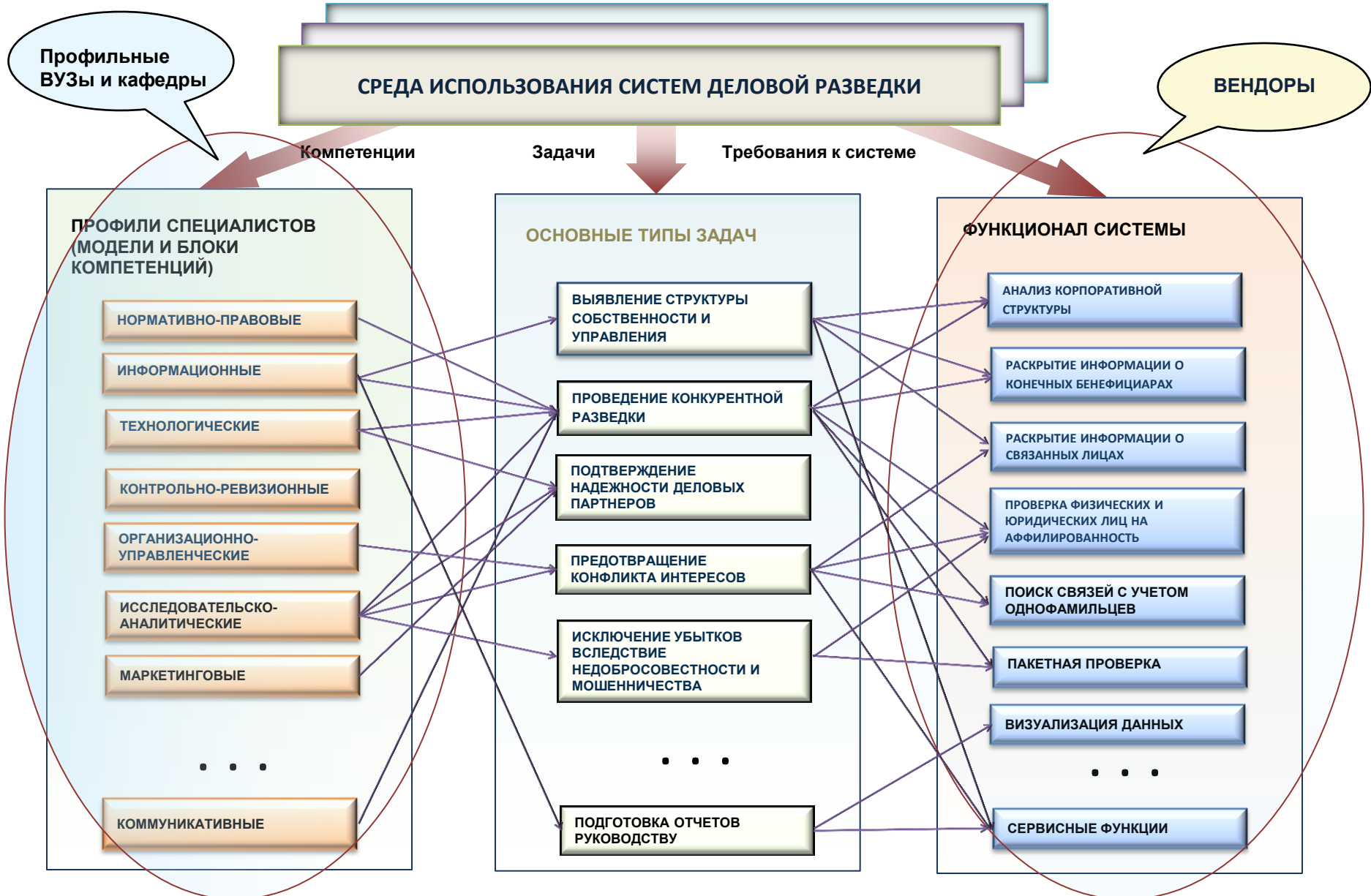

Теория ограничений голдратта

Видный израильский ученый, специалист по управлению (менеджменту) написал ряд работ в виде экономических романов, которые стали бестселлерами.

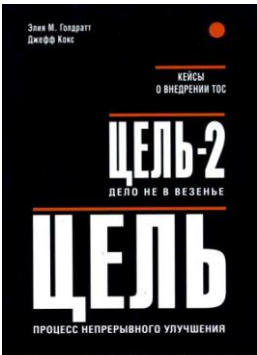
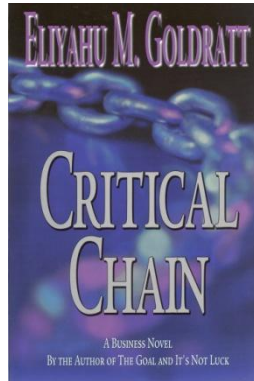
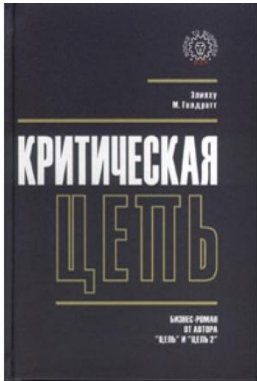

ЭЛИЯХУ МОШЕ ГОЛДРАТТ
(1947-2011)

Теория ограничений Голдратта в виде графического отображения теории изложена в одноименной книге Уильяма Детмера



© WILDBERRIES

Как и книги Элияху Голдратта работа Уильяма Детмера предназначена для тех, кто занимается аналитикой в практическом менеджменте

Принципы теории ограничения систем

Где слабое звено



Этапы производственного цикла конкурента

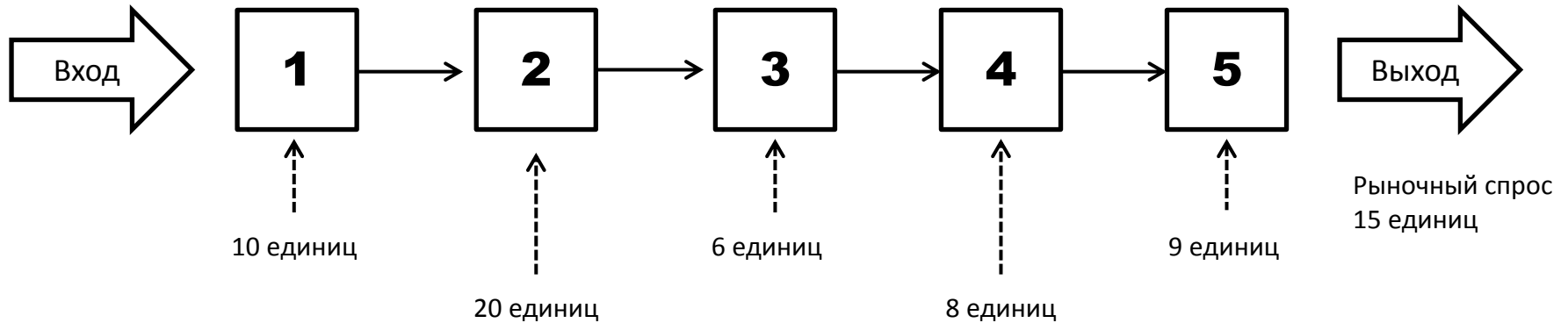

Системы как цепи – если система (производственный процесс) функционирует как цепь или как совокупность взаимосвязанных цепей, слабое звено можно найти и укрепить.

Оптимизация системы – если каждый элемент системы работает с максимальной отдачей, это еще не означает, что система в целом будет вести себя аналогичным образом.

Причина и следствие – все системы функционируют в окружающей среде, пронизанной взаимосвязями причин и следствий.

Нежелательные явления и ключевая проблема – почти все, что нам не нравится в системе, является не проблемой, а сигналом о ее существовании. Проблема кроется в первопричинах конфликтов.

Снижение эффективности решения – со временем в окружающей среде происходят изменения и эффективность ранее оптимального решения слабеет. Нужен процесс непрерывного совершенствования.

Физические и организационные ограничения – большинство ограничений, существующих в системах, носят такой характер. Физические легче выявить и устранить. Организационные (процедурные) сложнее идентифицируются и устраняются.

★ Дерево текущей реальности – инструмент для анализа проблем

Выявление причинно-следственных связей нежелательных явлений

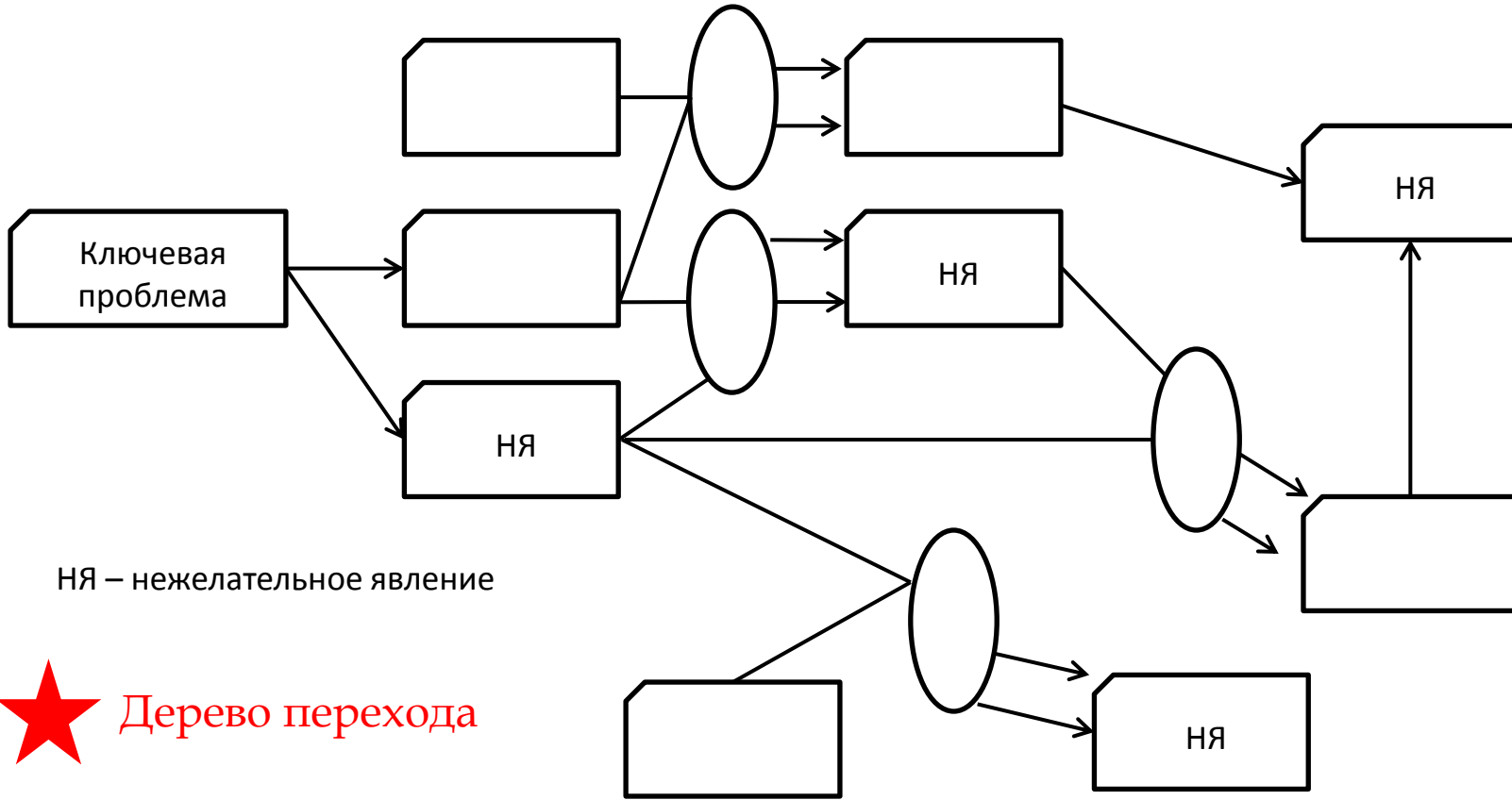

★ Дерево перехода

★ План преобразований

★ Дерево будущей реальности



Критерии проверки логических построений

П – потребность
КД – конкретные действия
Р – результат

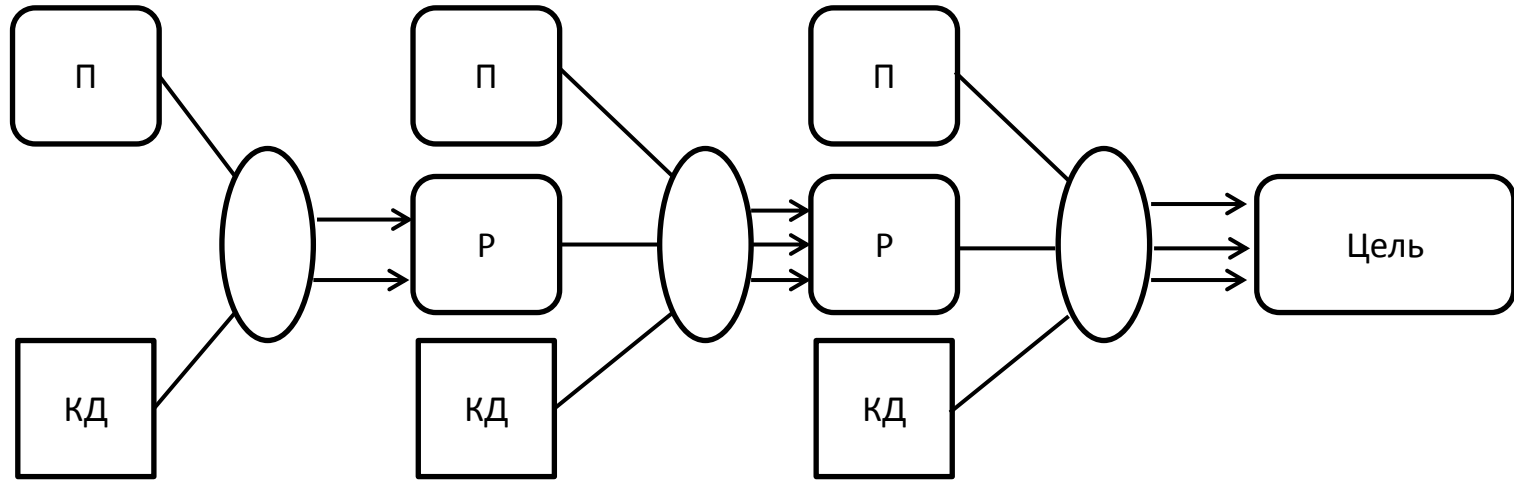

- Ясность
- Наличие утверждения
- Наличие причинно-следственных отношений
- Достаточность приведенной причины

- Проверка наличия альтернативной причины
- Отсутствие подмены причины следствием
- Поиск проверочного следствия
- Отсутствие тавтологии

кейс



Угроза невозврата кредитов консорциуму банков

В 2009 г. в одном из крупных российских городов произошел конфликт между двумя учредителями бизнеса, входившими в топ 100 Forbes по России. Их общий бизнес был разделен в пропорции 50х50. За два года до событий они решили, что один развивает новый бизнес в Москве, а второй остается «на хозяйстве» в региональном центре. В регионе им принадлежал крупный строительный холдинг, который имел текущую кредитную задолженность перед банками на сумму более 17 млрд. рублей.

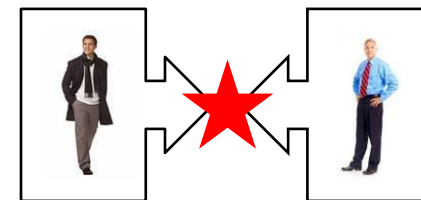

Конфликт между совладельцами бизнеса

Этот актив и стал зерном раздора между партнерами!

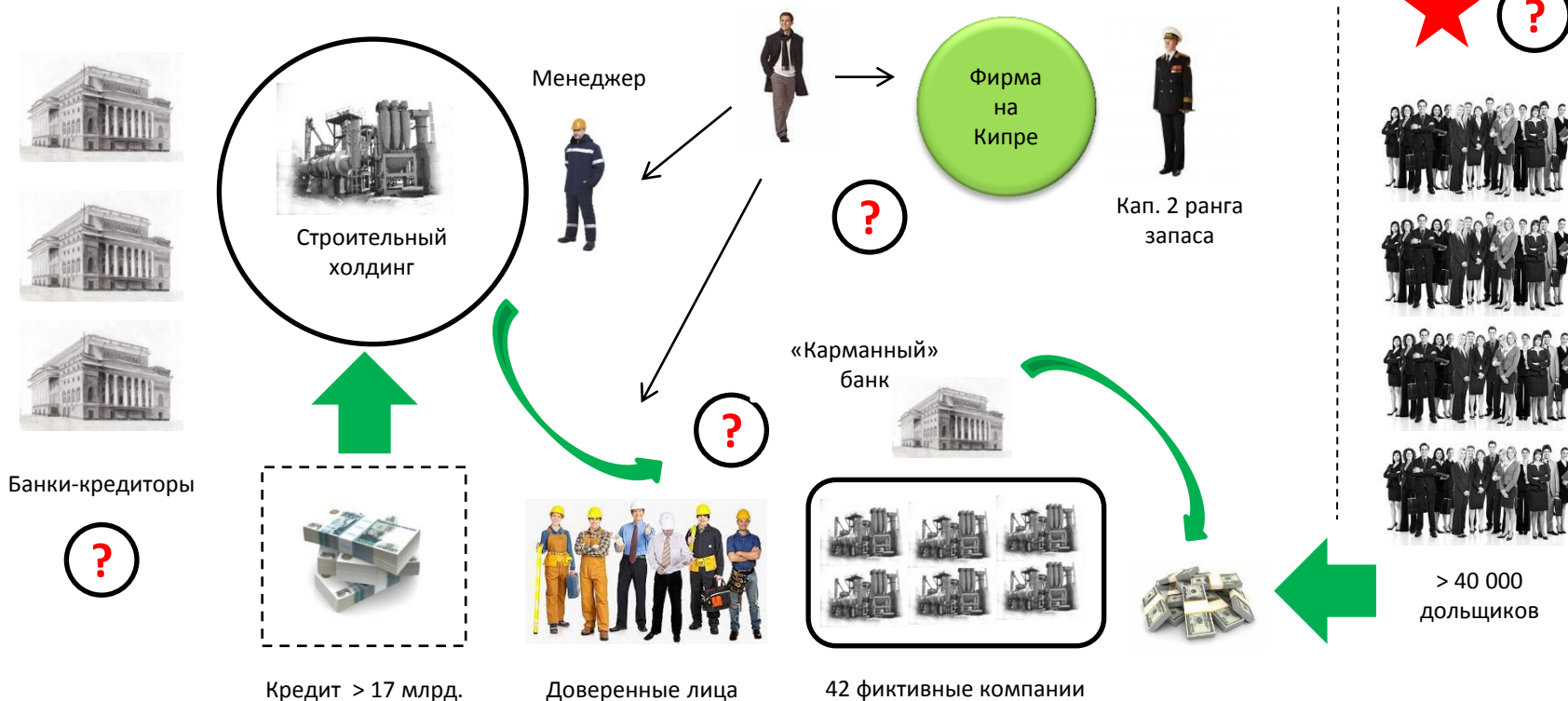

Библиография

1. Ананьин О.И. Онтологические предпосылки экономических теорий // Теоретическая экономика. Том 1. СПб.: 2014. изд. «Алетейя»;
2. Голдратт Э.М. – все, что найдете;
3. Детмер Уильям. Теория ограничений Голдратта. Системный подход к непрерывному совершенствованию. М.: 2015. изд. Альпина;
4. Лемке Г.Э. Коммерческая разведка для конкурентного превосходства. М.: 2011. изд. МФПА.;
5. Новосельцев В.И., Тарасов Б.В. Теоретические основы системного анализа. М.: 2013. изд. Осипенко А.И.;
6. Норт Д. Институты, институциональные изменения и функционирование экономики. М.: 1997. Фонд экономической книги «Начала».

Учебник Института проблем безопасности НИУ ВШЭ



БАКАЛАВР. АКАДЕМИЧЕСКИЙ КУРС

В. Л. Шульц, А. Д. Рудченко, А. В. Юрченко

**БЕЗОПАСНОСТЬ
ПРЕДПРИНИМАТЕЛЬСКОЙ
ДЕЯТЕЛЬНОСТИ**

Часть 1

Под редакцией В. Л. Шульца

УЧЕБНИК



БАКАЛАВР. АКАДЕМИЧЕСКИЙ КУРС

В. Л. Шульц, А. Д. Рудченко, А. В. Юрченко

**БЕЗОПАСНОСТЬ
ПРЕДПРИНИМАТЕЛЬСКОЙ
ДЕЯТЕЛЬНОСТИ**

Часть 2

Под редакцией В. Л. Шульца

УЧЕБНИК



Предназначен в качестве пособия по базовой дисциплине для студентов, обучающихся в 2016/2017 учебном году на: майноре «Безопасность предпринимательской деятельности» (первый год обучения – 300 человек, второй год обучения – 150 человек), дисциплине по выбору «Управление системами безопасности бизнеса» (177 человек), дисциплине общеуниверситетского пула МАГОЛЕГО для магистратуры «Актуальные вопросы конкурентной (деловой) разведки» (100 человек). 32 авторских листа.

ОГЛАВЛЕНИЕ

Предисловие

Раздел I. ОБЩИЕ ВОПРОСЫ БЕЗОПАСНОСТИ

Глава 1. Общая теория безопасности

- 1.1. Понятие безопасности и общая теория безопасности
- 1.2. Генезис функции безопасности в истории общества
- 1.3. Объекты и субъекты безопасности, иерархия уровней безопасности
- 1.4. Глобальные проблемы безопасности

Глава 2. История функции обеспечения безопасности бизнеса

- 2.1. Функция обеспечения безопасности предпринимательской деятельности
- 2.2. Особенности переходного этапа в экономической истории России
- 2.3. Теория безопасности социально-экономических систем
- 2.4. Предмет и система курса

Глава 3. Среда предприятия, предпринимательские риски

- 3.1. Понятие среды предприятия и предпринимательских рисков
- 3.2. Современные системы предпринимательских рисков
- 3.3. Потенциальные и реализованные риски
- 3.4. Единство рисков и угроз безопасности предпринимательской деятельности

Глава 4. Угрозы безопасности предпринимательской деятельности

- 4.1. Общая характеристика угроз безопасности бизнеса
- 4.2. Недобросовестная конкуренция и коррупционные угрозы
- 4.3. Угроза вовлечения в систему теневой экономики
- 4.4. Внутренние и внешние криминальные угрозы

Глава 5. Роль, место и функции системы безопасности предприятия

- 5.1. Мониторинг угроз и функции системы безопасности
- 5.2. Принцип декомпозиции системы «угроза – защита»
- 5.3. Построение модели обеспечения безопасности предприятия
- 5.4. Организационно-штатная и кадровая реализация модели

Глава 6. Государственные институты обеспечения безопасности

- 6.1. История построения систем безопасности бизнеса
- 6.2. Зарождение негосударственной системы безопасности
- 6.3. Особенности взаимодействия бизнеса и государства в зарубежных странах
- 6.4. Особенности взаимодействия бизнеса и государства в России

Раздел II. ЭКОНОМИЧЕСКАЯ БЕЗОПАСНОСТЬ ПРЕДПРИЯТИЯ

Глава 7. Риски и угрозы в области экономической безопасности

- 7.1. Определение экономической безопасности предприятия
- 7.2. Риски и угрозы общей внешней среды предприятия
- 7.3. Риски и угрозы внешней среды задач предприятия
- 7.4. Риски и угрозы внутренней среды предприятия

Глава 8. Инструменты управления рисками и противодействие угрозам

- 8.1. Метод хеджирования рисков и пределы его применения
- 8.2. Предупреждение рисков недобросовестных контрагентов
- 8.3. Предотвращение, выявление и пресечение криминальных рисков
- 8.4. Возврат просроченной задолженности

Глава 9. Методика изучения контрагентов

- 9.1. Общие принципы ответственного выбора контрагентов, источники информации
- 9.2. Первоначальные действия по изучению потенциальных контрагентов
- 9.3. Отраслевая специфика и углубленное изучение контрагентов
- 9.4. Мониторинг контрагентов и сопровождение сделок

Глава 10. Защита от мошеннической деятельности

- 10.1. Состав мошенничества, как уголовно-наказуемого деяния
- 10.2. Особенности мошенничества в новейшей истории России
- 10.3. Первичные демаскирующие признаки мошенничества
- 10.4. Предупреждение, выявление и пресечение действий мошенников
- 10.5. Понятие мошенничества в англо-саксонском праве

Глава 11. Деловая (конкурентная) разведка

- 11.1. Соотношение маркетинга и деловой разведки

- 11.2. Основные задачи и направления разведывательной активности предприятия
- 11.3. Сбор, накопление, обработка и анализ разведывательной информации
- 11.4. Линейные и нелинейные методики изучения конкурентных рынков

Глава 12. Возврат просроченной задолженности

- 12.1. Понятие задолженности, принципы недопущения возникновения задолженности
- 12.2. Стадии просроченной задолженности
- 12.3. Технологии возврата просроченной задолженности на досудебной стадии
- 12.4. Возврат просроченной задолженности на стадии рассмотрения дела в суде

Глава 13. Защита бизнеса от враждебного поглощения

- 13.1. Легальный рынок поглощений и слияний
- 13.2. Формы, методы и тактика недружественных поглощений
- 13.3. Отличительные признаки начала действий по поглощению бизнеса
- 13.4. Методы предупреждения и пресечения захвата бизнеса

Глава 14. Взаимодействие частных и государственных институтов

- 14.1. Взаимодействия бизнеса и государства в сфере экономической безопасности
- 14.2. Самозащита гражданских прав предприятия
- 14.3. Защита от административных правонарушений
- 14.4. Защита от уголовных правонарушений
- 14.5. Лицензирование частной детективной деятельности

Раздел III. ФИНАНСОВАЯ БЕЗОПАСНОСТЬ ПРЕДПРИЯТИЯ

Глава 15. Угрозы в области финансовой безопасности

- 15.1. Риски и угрозы в области финансовой безопасности
- 15.2. Угроза потери деловой репутации
- 15.3. Угроза нарушения правил ведения бухгалтерской отчетности
- 15.4. Угроза нарушения правил валютно-экспортных операций

15.5. Угроза нарушения правил осуществления внутреннего контроля в целях противодействия отмыванию денежных средств, полученных преступным путем, и финансированию терроризма (ПОД/ФТ)

Глава 16. Системы финансовых расчетов

- 16.1. Международные системы финансовых расчетов
- 16.2. Межбанковская система передачи информации SWIFT
- 16.3. Международные карточные платежные системы
- 16.4. Национальные системы финансовых расчетов
- 16.5. Возможности платежных систем для защиты от операционных рисков

Глава 17. Финансовый мониторинг деятельности предприятия

- 17.1. Система внутреннего контроля предприятия
- 17.2. Бухгалтерский контроль текущих финансовых операций
- 17.3. Внутренний и внешний аудит предприятия
- 17.4. Ревизия финансово-хозяйственной деятельности предприятия

Глава 18. Валютный и экспортный контроль

- 18.1. Система организации валютного и экспортного контроля в Российской Федерации
- 18.2. Правила осуществления валютных операций
- 18.3. Ответственность за нарушение правил проведения валютных операций
- 18.4. Правила совершения таможенных процедур и таможенных операций
- 18.5. Ответственность за нарушение таможенных правил и контрабанду

Глава 19. Внутренний контроль в целях противодействия отмыванию денежных средств, полученных преступным путем, и финансированию терроризма (ПОД/ФТ)

- 19.1. Международная система мер в целях ПОД/ФТ
- 19.2. Система ПОД/ФТ в Российской Федерации
- 19.3. Операции, подлежащие обязательному контролю в целях ПОД/ФТ
- 19.4. Сомнительные операции
- 19.5. Контроль политически значимых лиц
- 19.6. Противодействие финансированию терроризма

Раздел IV. ИНФОРМАЦИОННАЯ БЕЗОПАСНОСТЬ ПРЕДПРИЯТИЯ

Глава 20. Угрозы в области информационной безопасности

- 20.1. Угроза разглашения защищаемой информации
- 20.2. Угроза перехвата каналов связи и компрометации шифров
- 20.3. Угроза осуществления промышленного шпионажа
- 20.4. Угроза нарушения нормальной жизнедеятельности предприятия

Глава 21. Защита персональных данных

- 21.1. Право личности на защиту персональных данных
- 21.2. Система защиты персональных данных в Российской Федерации
- 21.3. Защита персональных данных на предприятии
- 21.4. Ответственность за нарушение правил защиты персональных данных

Глава 22. Защита конфиденциальной информации

- 22.1. Система защиты конфиденциальной информации в Российской Федерации
- 22.2. Коммерческая тайна
- 22.3. Налоговая тайна
- 22.4. Банковская тайна
- 22.5. Ведомственная тайна

Глава 23. Защита государственной тайны

- 23.1. Понятие и виды государственной тайны
- 23.2. Система защиты государственной тайны

Глава 24. Безопасность электронных ресурсов, систем и процессов

- 24.1. Электронные информационные ресурсы, системы и процессы
- 24.2. Типовые угрозы кибернетической безопасности предприятия
- 24.3. Архитектура стандартов кибернетической безопасности
- 24.4. Превентивная защита информации на автоматизированных рабочих местах, в корпоративных сетях и банках данных, при передаче с использованием Интернета, при функционировании систем электронных финансов
- 24.5. Расследование кибернетических инцидентов

Глава 25. Взаимодействие частных и государственных институтов

- 25.1. Нормативно-правовая база в сфере информационной безопасности
- 25.2. Участие государства в обеспечении информационной безопасности
- 25.3. Информационные инциденты, требующие взаимодействия с государством
- 25.4. Угроза сохранности финансов и иных материальных ценностей предприятия
- 25.5. Угроза сохранности объектов недвижимости

Глава 26. Организация частной и иной охранной деятельности

- 26.1. Порядок создания и функционирования частных охранных предприятия
- 26.2. Порядок создания и функционирования частных военно-охранных компаний
- 26.3. Порядок создания и функционирования ведомственной охраны
- 26.4. Порядок осуществления вневедомственной охраны полиции
- 26.5. Порядок осуществления государственной охраны

Глава 27. Инкассация денежных средств

- 27.1. Порядок создания и функционирования организаций с особыми уставными задачами
- 27.2. Порядок создания и функционирования небанковских кредитных организаций

Глава 28. Взаимодействие частных и государственных институтов

- 28.1. Лицензирование частной охранной деятельности
- 28.2. Мониторинг частной охранной деятельности
- 28.3. Совместное обеспечение безопасности и правопорядка

Раздел VI. ИНЖЕНЕРНО-ТЕХНИЧЕСКАЯ БЕЗОПАСНОСТЬ ПРЕДПРИЯТИЯ

Глава 29. Угрозы в области инженерно-технической безопасности

- 29.1. Угроза жизни и здоровью физических лиц
- 29.2. Угроза сохранности финансов и иных материальных ценностей предприятия
- 29.3. Угроза сохранности объектов недвижимости

Глава 30. Классификация инженерно-технических средств безопасности

- 30.1. Противопожарные системы
- 30.2. Системы охранной сигнализации
- 30.3. Системы контроля и управления доступом
- 30.4. Системы видеоконтроля
- 30.5. Системы досмотра объектов и грузов
- 30.6. Биометрические системы распознавания личности человека
- 30.7. Системы дистанционного и космического контроля объектов

Глава 31. Организация системы инженерно-технической безопасности

- 31.1. Функция инженерно-технической безопасности
- 31.2. Внутреннее разграничение полномочий и протоколы взаимодействия

Глава 32. Отраслевые особенности инженерно-технической безопасности (ИТБ)

- 32.1. Организация ИТБ промышленного предприятия
- 32.2. Организация ИТБ розничного банка
- 32.3. Организация ИТБ предприятия торговли
- 32.4. Организация ИТБ предприятий транспорта
- 32.5. Организация ИТБ предприятий топливно-энергетического комплекса

Глава 33. Взаимодействие частных и государственных институтов

- 33.1. Единство систем инженерно-технической и физической безопасности
- 33.2. Лицензирование деятельности по производству средств ИТБ, их монтажу и эксплуатации

Раздел VII. КАДРОВАЯ БЕЗОПАСНОСТЬ ПРЕДПРИЯТИЯ

Глава 34. Кадровая политика и концепция безопасного кадрового развития предприятия

- 34.1. Корпоративная культура предприятия и роль персонала
- 34.2. Приоритеты и риски кадровой политики
- 34.3. Угрозы в области кадровой безопасности

Глава 35. Обеспечение безопасности на стадии подбора и отбора персонала

- 35.1. Документальная проверка
- 35.2. Медико-психологическая проверка
- 35.3. Административно-правовая проверка
- 35.4. Проверка профессиональной компетентности и пригодности

Глава 36. Мониторинг персонала в целях обеспечения безопасности

- 36.1. Нисходящие, восходящие и горизонтальные коммуникации на предприятии
- 36.2. Виды правонарушений со стороны персонала
- 36.3. Способы выявления фактов противоправных действий

Глава 37. Внутренние служебные расследования

- 37.1. Правовые основы проведения внутренних служебных расследований
- 37.2. Правила и методы проведения внутренних служебных расследований
- 37.3. Правила процессуального закрепления выявленных фактов нарушений
- 37.4. Завершение внутренних служебных расследований

Глава 38. Взаимодействие частных и государственных институтов

- 38.1. Возможные трудовые споры по итогам служебных расследований
- 38.2. Взаимодействие с органами следствия и дознания при наличии оснований и подготовки ходатайства о возбуждении уголовного дела
- 38.3. Исполнение следственного поручения о назначении ревизии, а также о производстве неотложных следственных действий

Раздел VIII. КОМПЛЕКСНАЯ БЕЗОПАСНОСТЬ ПРЕДПРИЯТИЯ

Глава 39. Понятие комплексной безопасности предприятия

- 39.1. Основные функции систем безопасности
- 39.2. Связанные функции и пограничные области деятельности
- 39.3. Относимость системы безопасности ко всем вопросам жизнедеятельности предприятия
- 39.4. Принципы построения систем безопасности предприятия

Глава 40. Соотношение функций обеспечения безопасности, организационных и кадровых мер по их реализации в практической деятельности

40.1. Сочетание собственных сил и средств системы безопасности

40.2. Внутреннее взаимодействие по вертикали

40.3. Внутреннее взаимодействие по горизонтали

Глава 41. Формирование внутривидовых подразделений безопасности

41.1. Принципы формирования подразделений безопасности

41.2. Отраслевые особенности бизнеса

41.3. Структурные особенности бизнеса

41.4. Региональные и страновые особенности бизнеса

Глава 42. Аутсорсинг услуг в сфере безопасности

42.1. Структура рынка услуг безопасности

42.2. Принципы выделения функций для передачи на аутсорсинг

42.3. Принципы выбора постоянных внешних партнеров

42.4. Принципы получения разовых внешних услуг

Глава 43. Управление сложными системами безопасности

43.1. Теория управления сложными системами

43.2. Структурные и организационные решения

43.3. Должностные профили персонала безопасности и менеджеров систем безопасности

43.4. Правовые основы и законопослушность в ежедневной деятельности

43.5. Аудит систем безопасности

Глава 44. Соотношение стандартов и искусства управления

44.1. Регламентация деятельности службы безопасности

44.2. Динамичность и непредсказуемость среды бизнеса

44.3. Творческий подход и инновации в деятельности службы безопасности

Глоссарий

Список нормативных актов

Список литературы

ISBN 978-5-9916-6270-3 (ч. 1)

ISBN 978-5-9916-9226-7

Учебник является первым системным пособием, рассматривающим теоретические основы, историю и современное состояние безопасности предпринимательской деятельности в Российской Федерации и за рубежом. На основе концепции комплексной безопасности предприятия в издании рассмотрены наиболее актуальные аспекты обеспечения экономической, финансовой, информационной, физической, инженерно-технической и кадровой безопасности объектов предпринимательской деятельности. По каждому из разделов авторами раскрыты риски и угрозы безопасности предприятия, приведены многочисленные схемы, кейсы из практики бизнеса. В первой части рассматриваются общие вопросы безопасности, а также экономическая, финансовая и информационная области обеспечения безопасности бизнеса.

Соответствует актуальным требованиям Федерального государственного образовательного стандарта высшего образования. *Для студентов высших учебных заведений юридического, правоохранительного и экономического профилей, аспирантов, преподавателей, а также практических работников негосударственной системы безопасности, правоохранительных органов, органов и подразделений финансового мониторинга, финансово-кредитных учреждений, аудиторов, адвокатов и других лиц, заинтересованных в комплексном обеспечении безопасности бизнеса.*

Информационно-правовая поддержка предоставлена компанией «Гарант».

УДК

ББК

ISBN 978-5-9916-6270-3 (ч. 1)

ISBN 978-5-9916-9226-7

с Шульц В. Л., Рудченко А. Д., Юрченко А. В., 2015

с ООО «Издательство Юрайт», 2016

Авторы учебника:



**Шульц Владимир
Леопольдович,**

член-корреспондент
РАН, д.ф.н., профессор,
научный руководитель
Института проблем
безопасности НИУ ВШЭ



**Рудченко Александр
Дмитриевич,**

д.т.н., старший научный
сотрудник, директор
НИЦ Института
проблем безопасности
НИУ ВШЭ, профессор
кафедры



**Юрченко Александр
Васильевич,**

Директор Института
проблем безопасности
НИУ ВШЭ, профессор
кафедры

Рецензенты:

**Осипов Геннадий
Васильевич,**

академик РАН, д.ф.н.,
профессор, директор
Высшей школы
современных социальных
наук МГУ им.
М.В. Ломоносова



**Некипелов Александр
Дмитриевич,**

академик РАН, д.э.н.,
профессор, директор
Московской школы
экономики МГУ им.
М.В. Ломоносова



**Кульба Владимир
Васильевич,**

д.т.н., профессор,
заведующий кафедрой
моделирования в
экономике и управлении
РГГУ, заслуженный
деятель науки РФ

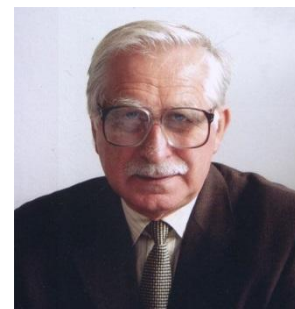

Национальный исследовательский университет
«Высшая школа экономики»

Институт проблем безопасности

Программное заявление:

Мы хотим раскрыть нашим слушателям патологические особенности современной конкурентной экономики и помочь им минимизировать риски в сфере безопасности бизнеса.



Миссия института:

Наш клиент осведомлен, значит вооружен!

Наш девиз:

Выйти из толпы!

Обращайтесь за советом. Мы всегда поможем своим выпускникам.

101000 г. Москва, ул. Мясницкая, дом 20

Телефон: 8 (495) 772-95-90*22729

E-mail: ipb@hse.ru <https://security.hse.ru/>